

ЗДРАВСТВУЙ, НАШ ДОРОГОЙ ПОКУПАТЕЛЬ!

Если вдруг наш товар не устроил - по любой причине - обязательно напиши нам в службу поддержки клиентов через любой удобный мессенджер: Viber, WhatsApp, Telegram по номеру +79087366073. Мы с радостью поможем разобраться во всем, научим пользоваться той функцией, которая оказалась непонятна и, конечно же, заменим товар, если в нем обнаружится брак.



 +7 908 736 60 73

Робот-паук

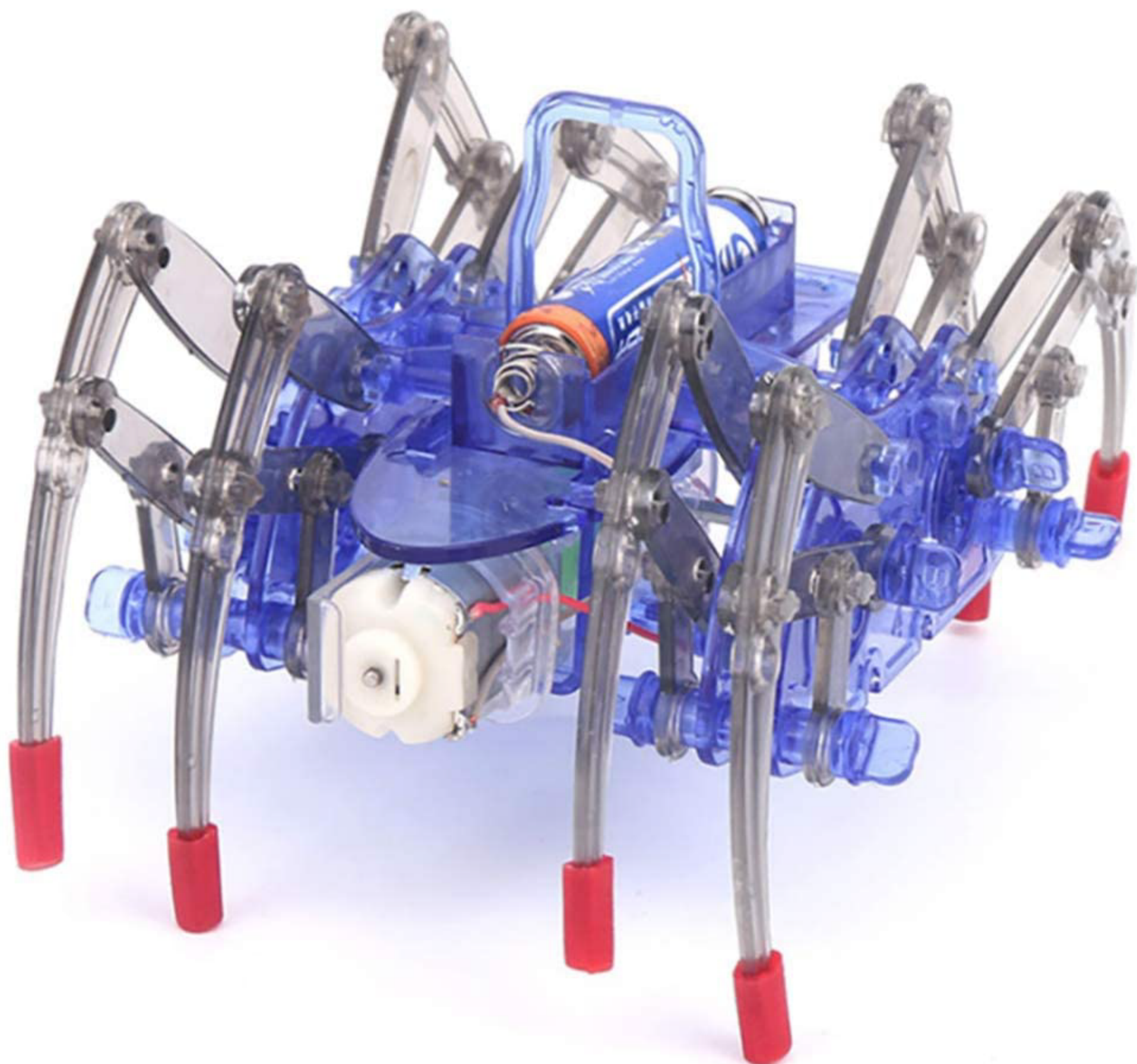

Инструкция сборки

О продукте:

Это реалистичный робот-паук для самостоятельной сборки с восемью многошарнирными ногами, точно повторяющими движения настоящих пауков.

У вас есть два варианта сборки, чтобы изменить длину шага и походку паука.

Дети могут испытать радость от сборки модели, это поможет развить их новаторство и интеллект.

Список механических деталей и инструментов, которые могут вам понадобиться:

Деталь 1

Коробка передач
1 штука

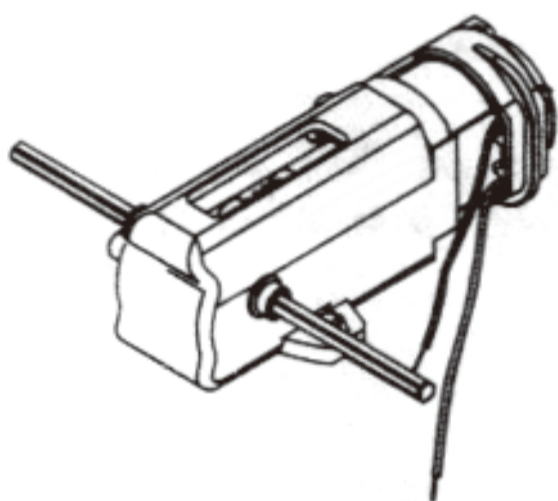

Деталь 2

Переключатель
1 штука

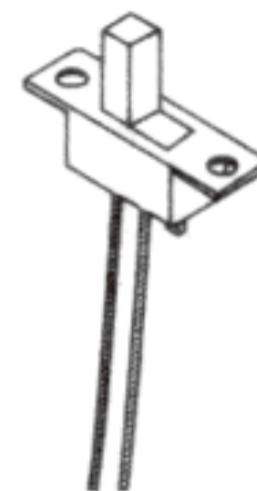

Деталь 3

Клемма
1 штука

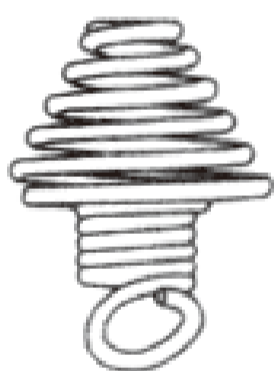

Деталь 4

Клемма
1 штука



Деталь 5

Резиновая трубка
1 штука

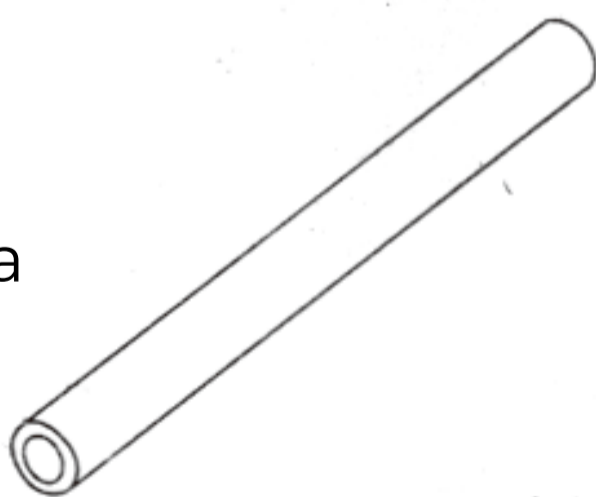

Бокорез

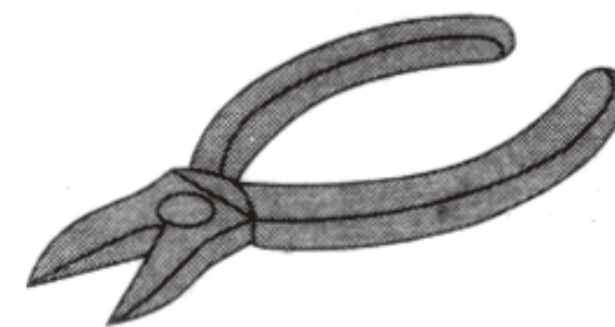

Ножницы



Смазочный материал

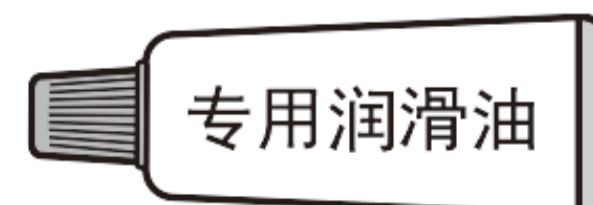

Пластиковые части:

Разрежьте пластиковые детали в последовательности, как показано на рисунке.

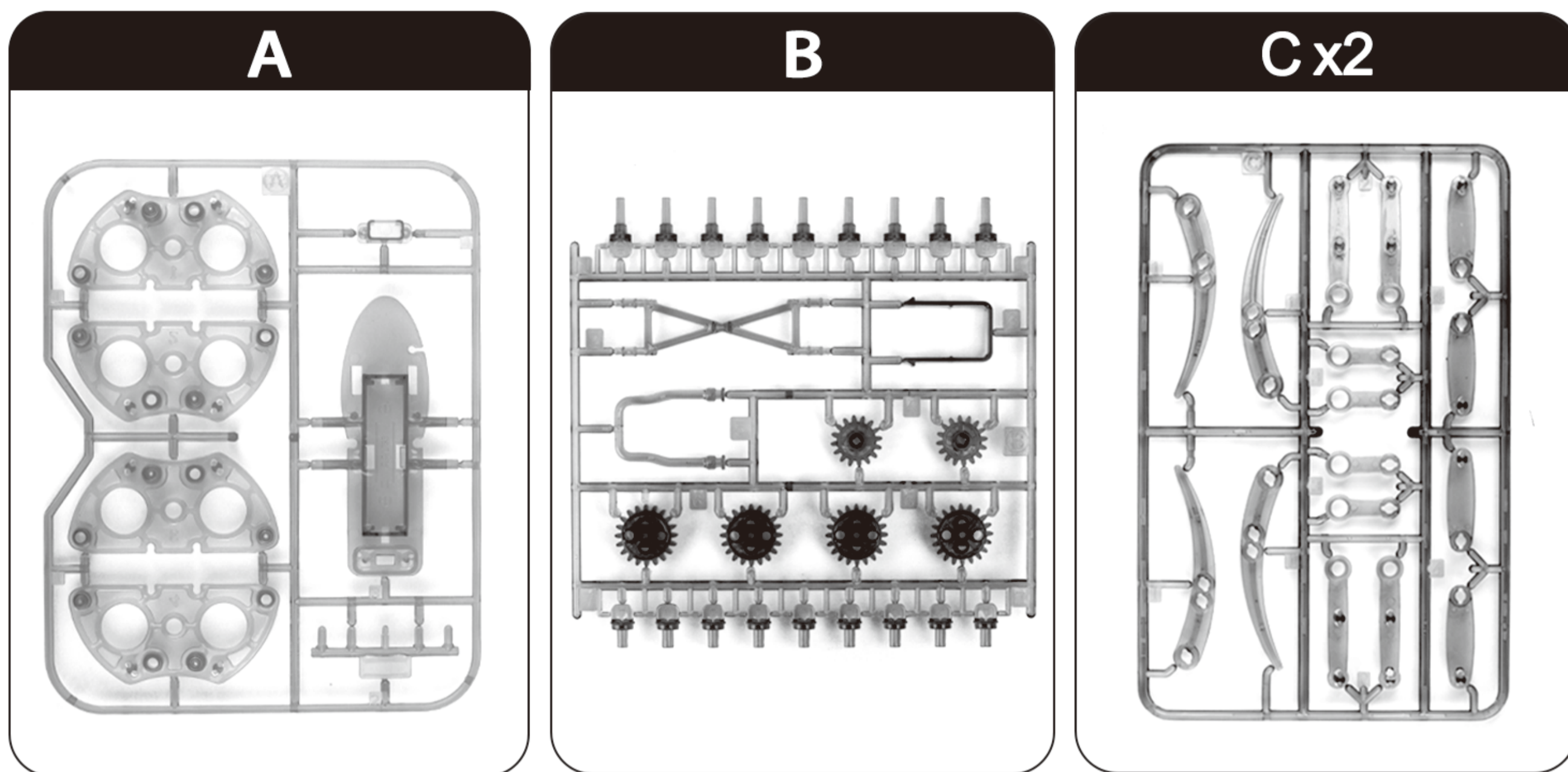

Механическая сборка:

Шаг 1

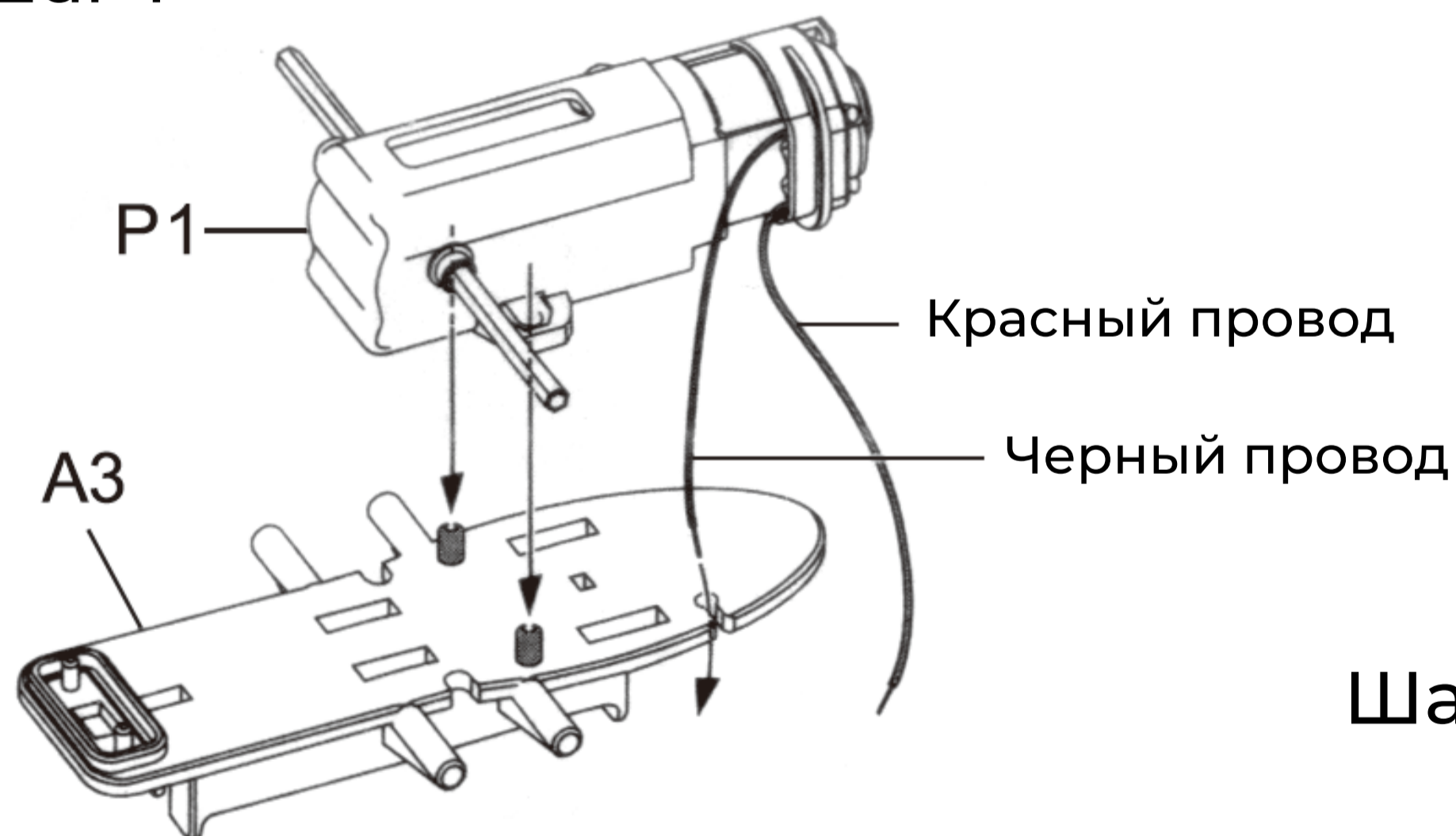

Шаг 2

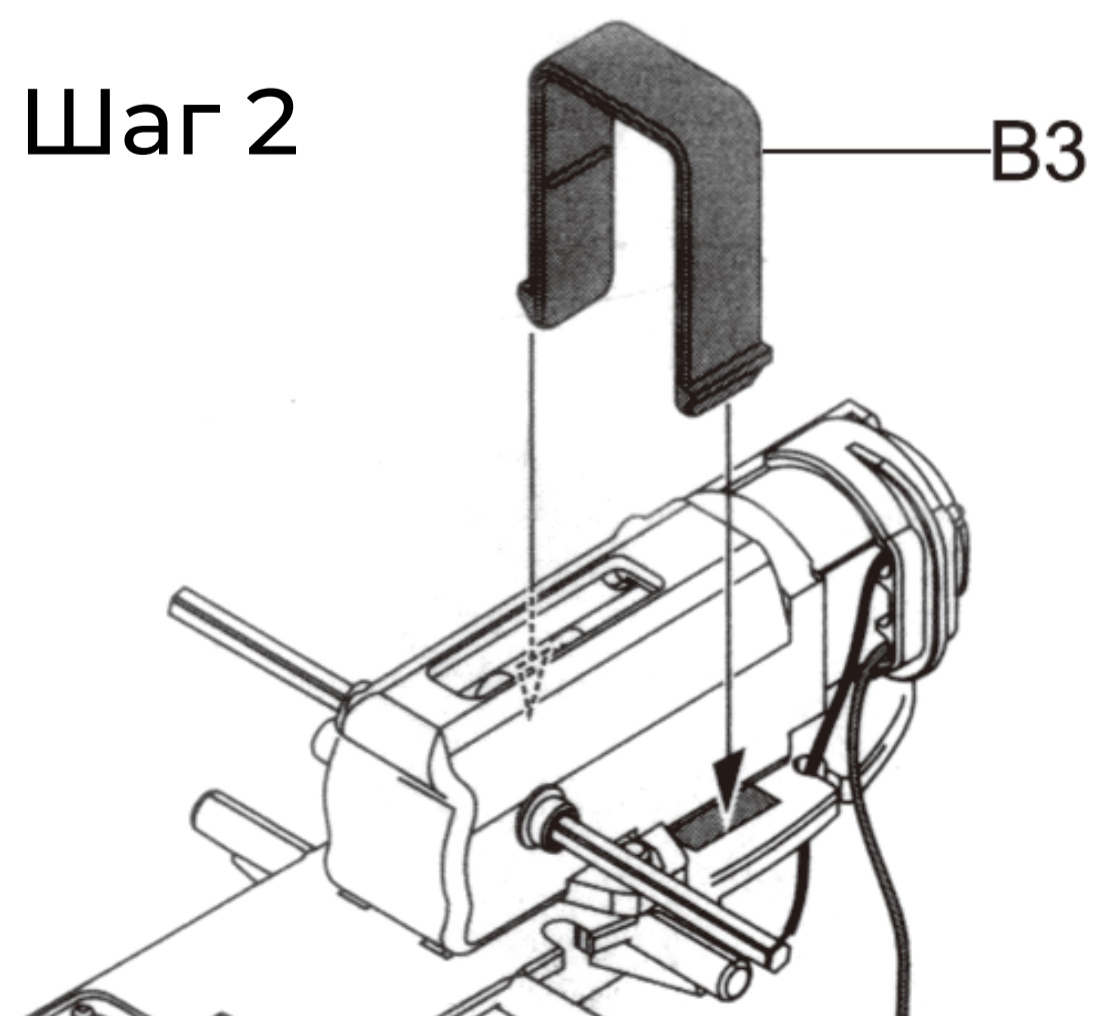

Шаг 3

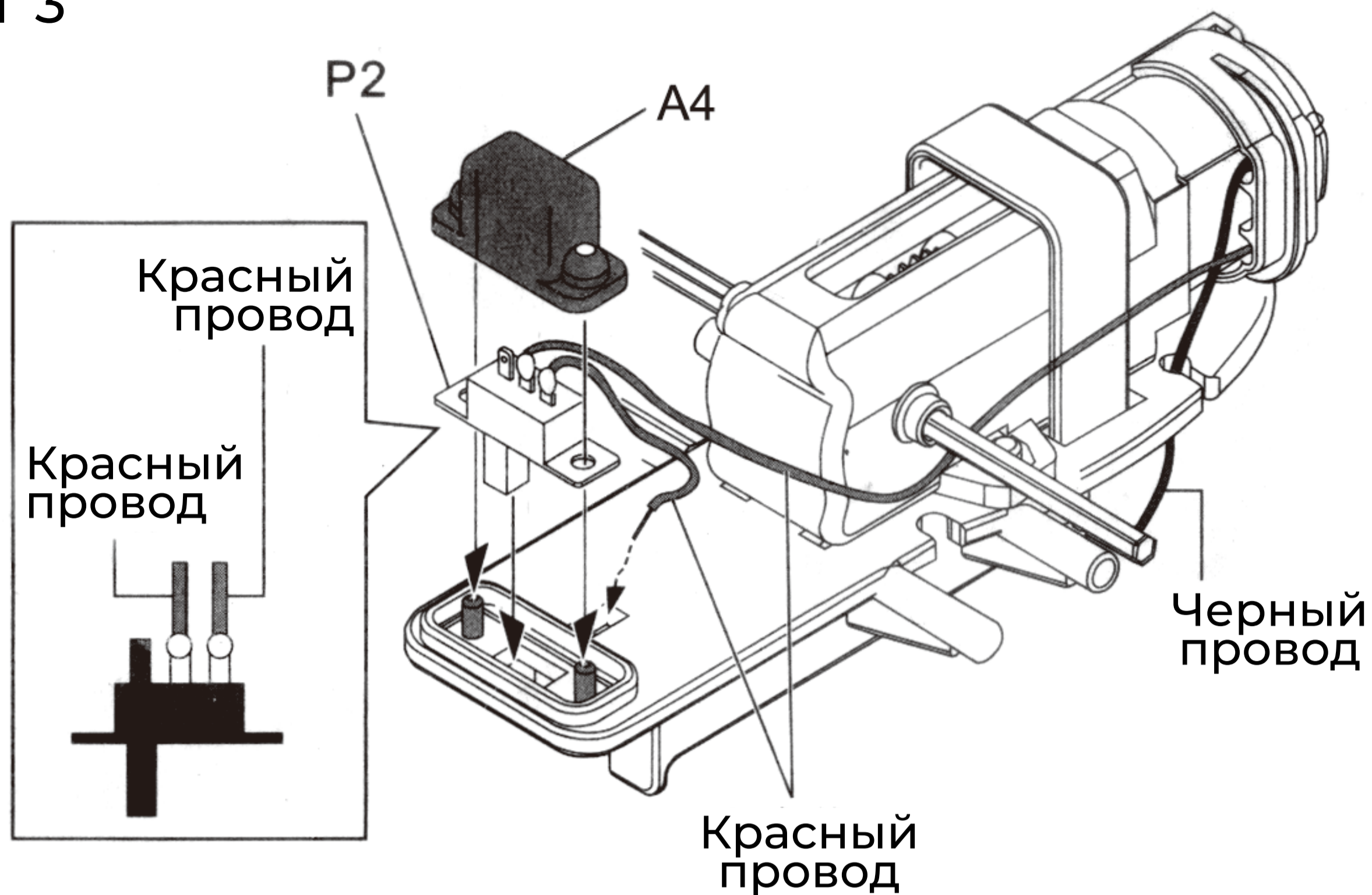

Шаг 4

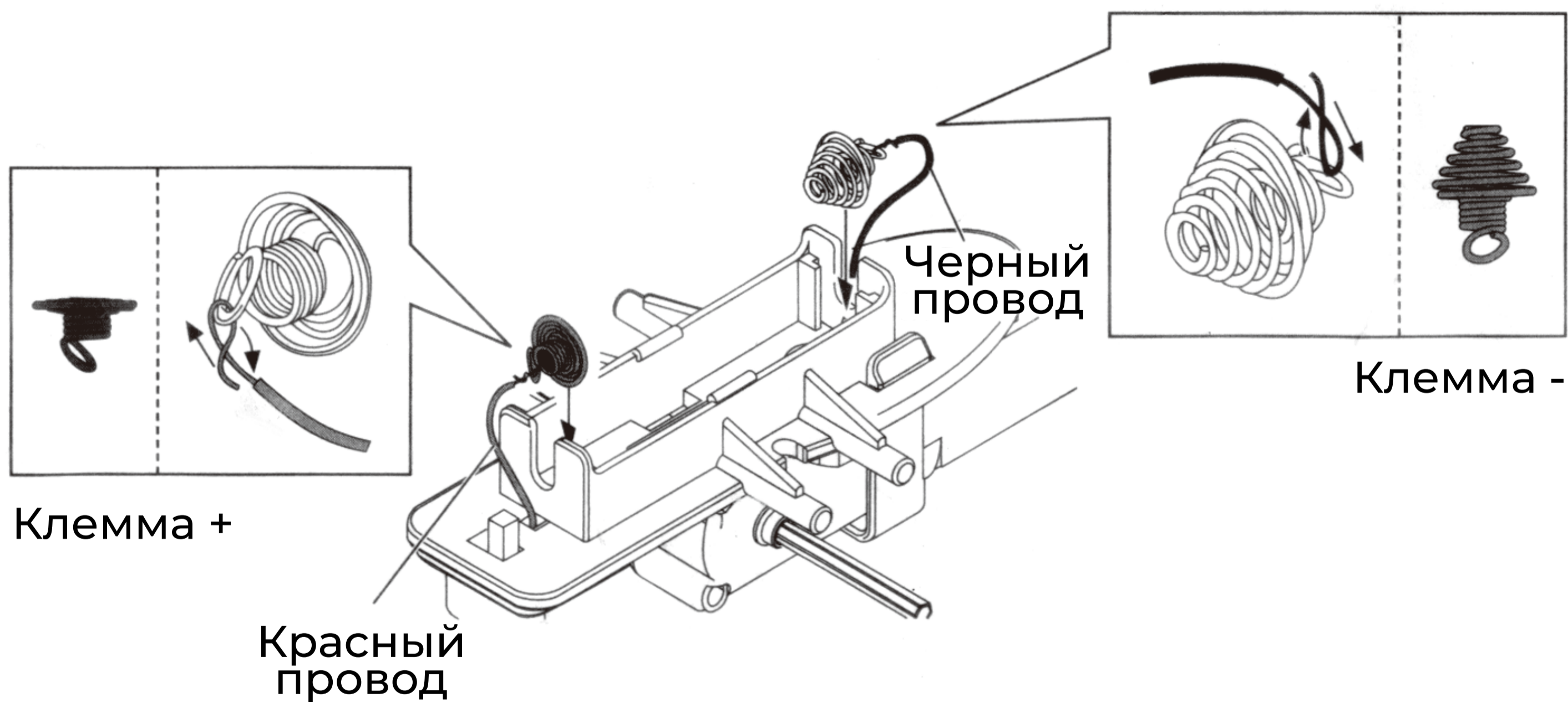

Скрутите провода клемм аккумуляторной батареи, как показано на рисунке.

Шаг 5

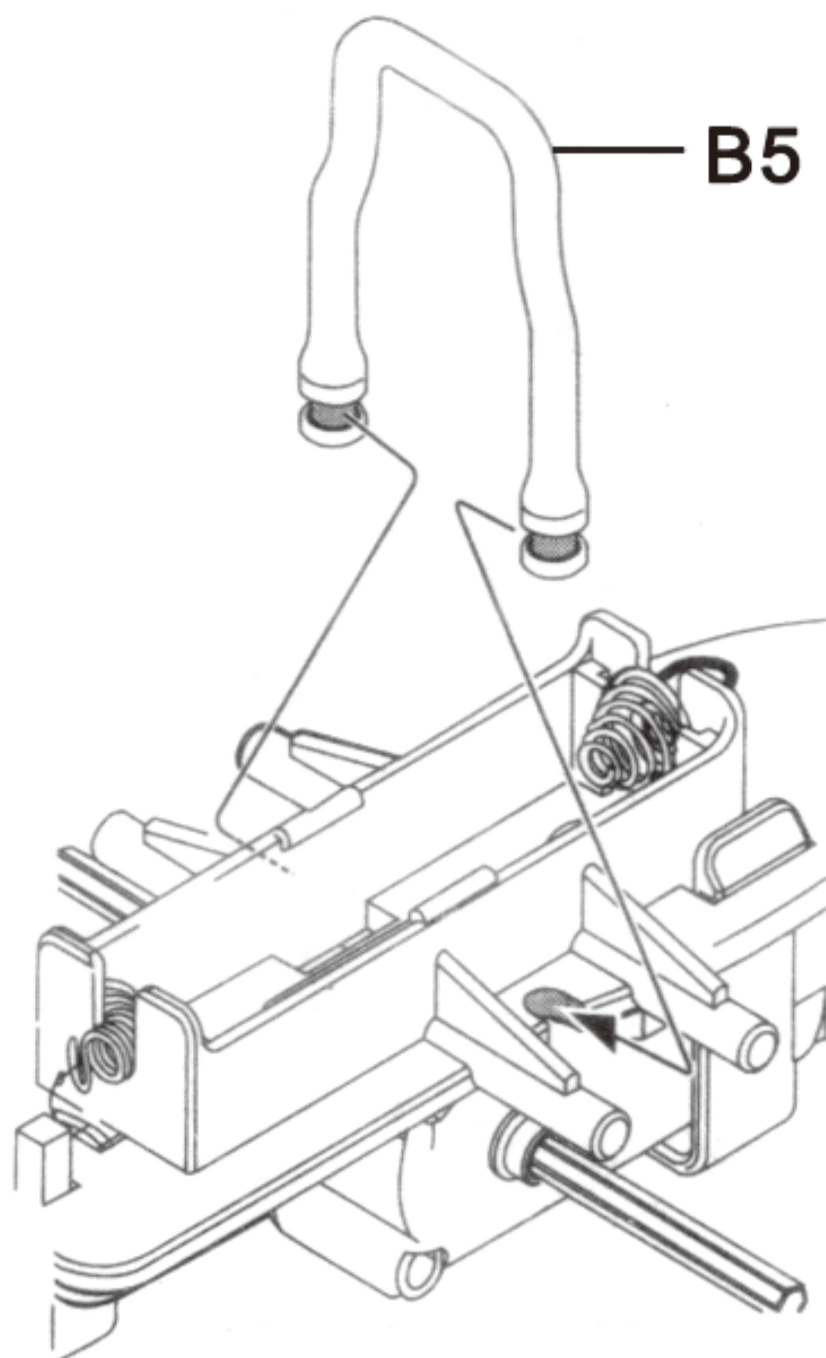

Шаг 6

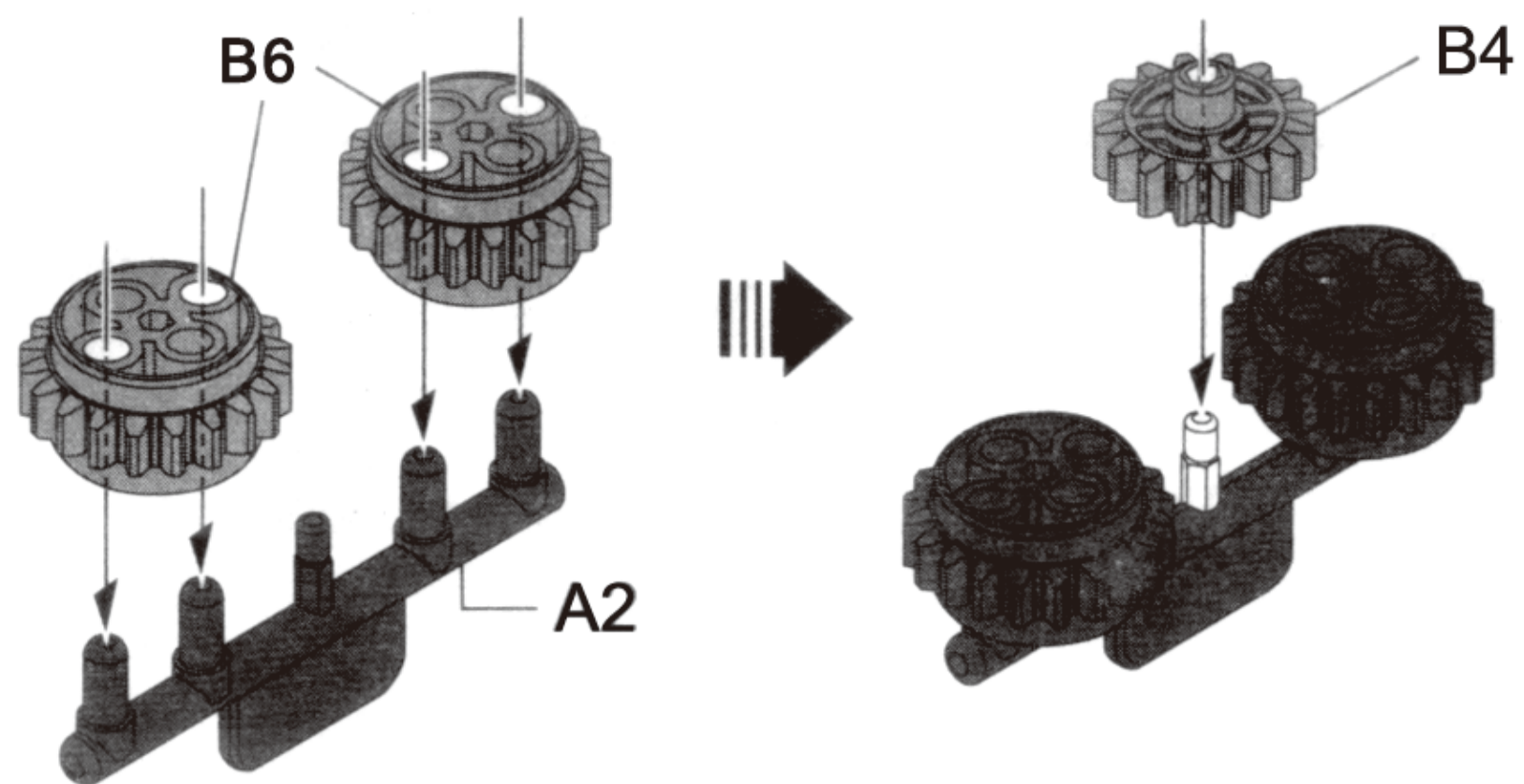

Настройте
коробку передач

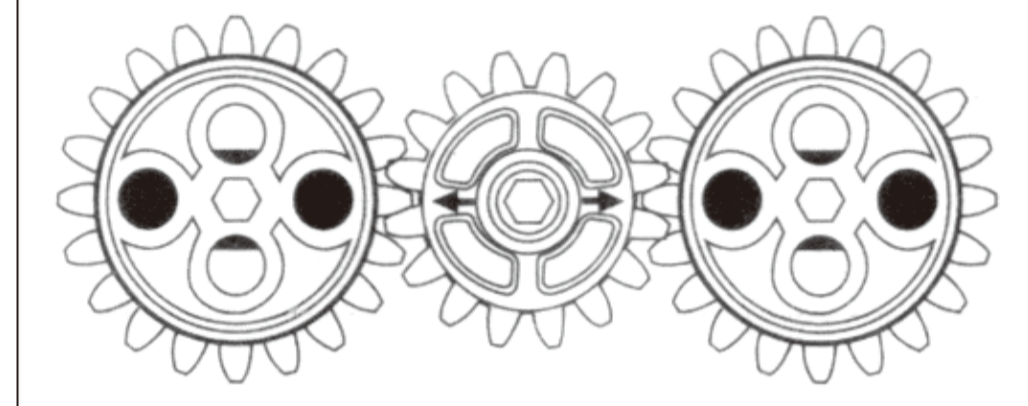

Шаг 7

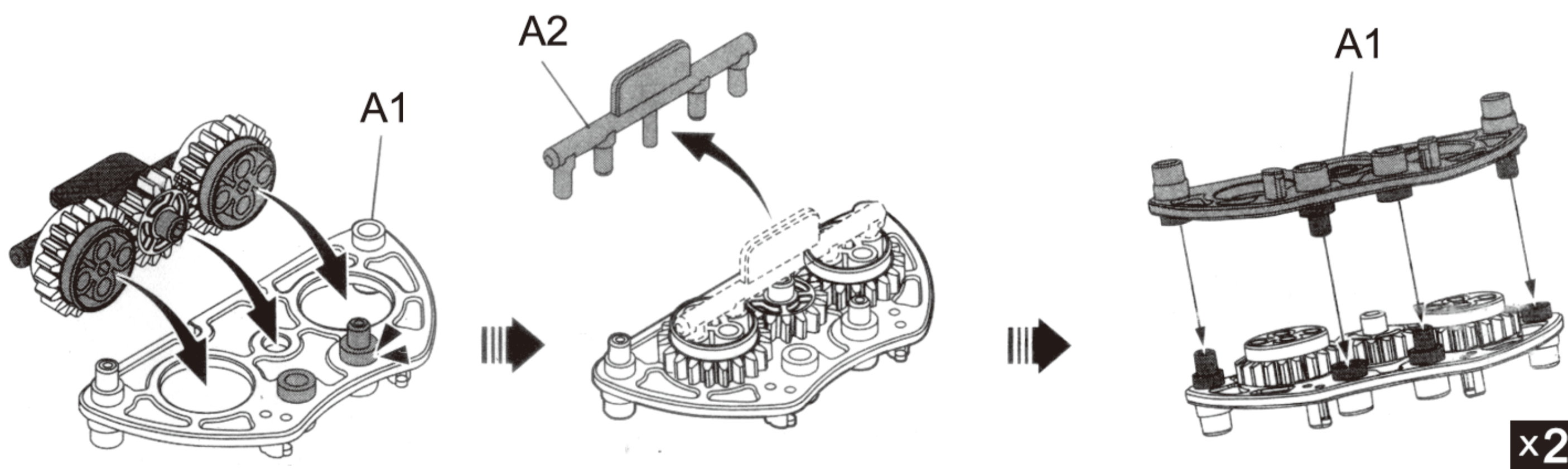

Обратите внимание
на направление

Снимите деталь
A2 после сборки
шестеренки
коробки передач

Соберите второй
комплект
шестеренок
коробки передач

Шаг 8

Повторите на противоположной стороне ног

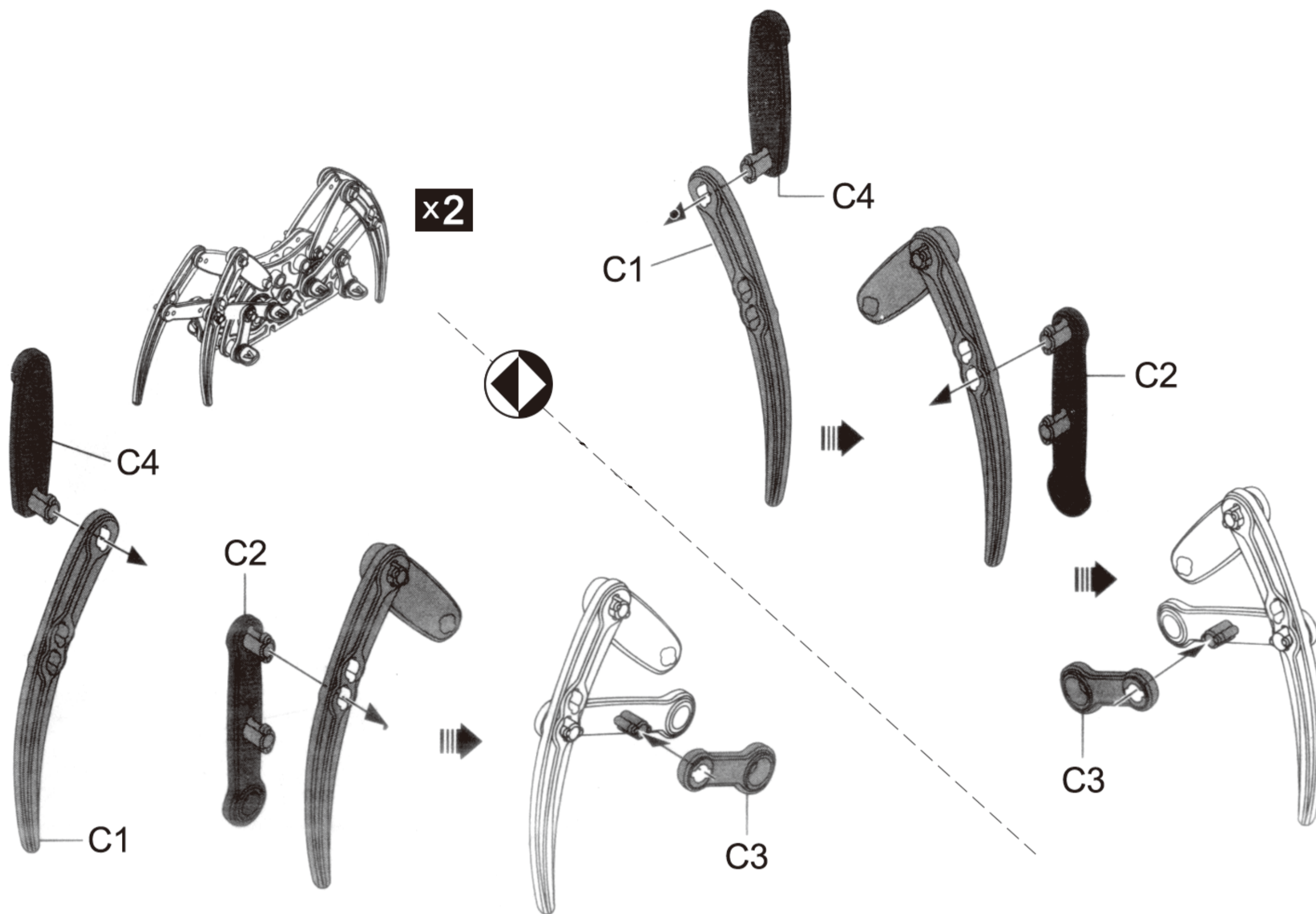

Шаг 9

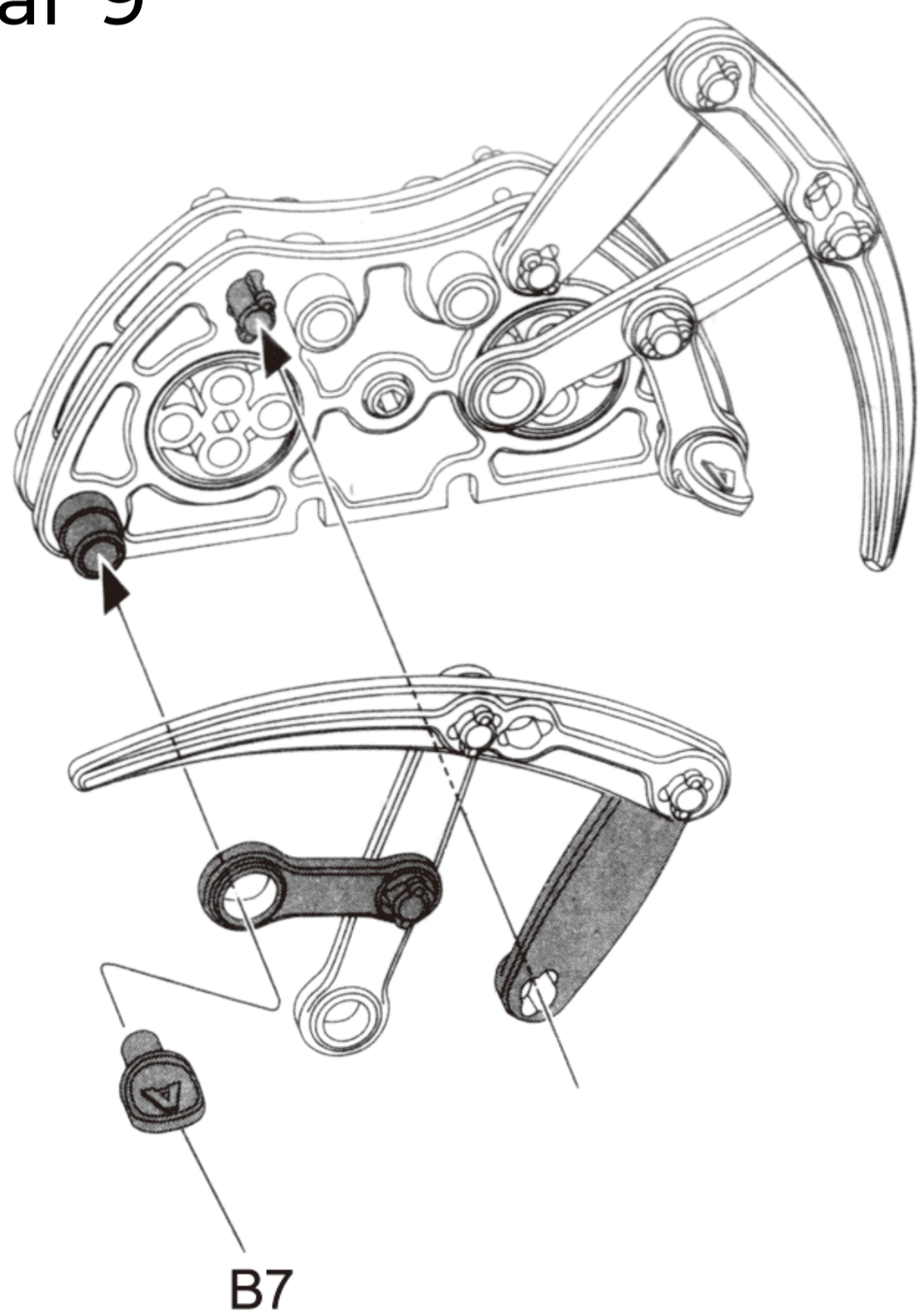

Шаг 10

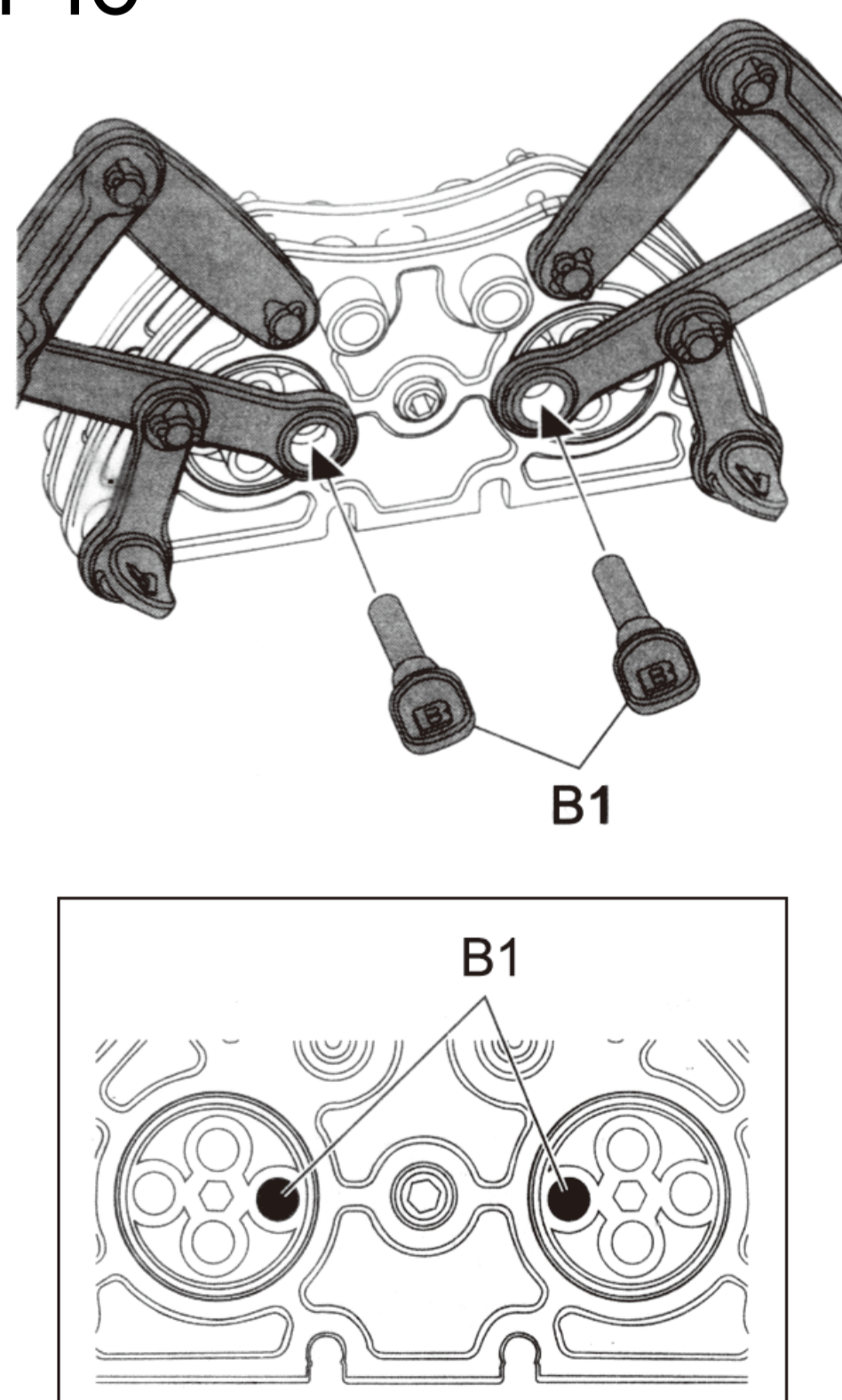

Шаг 11

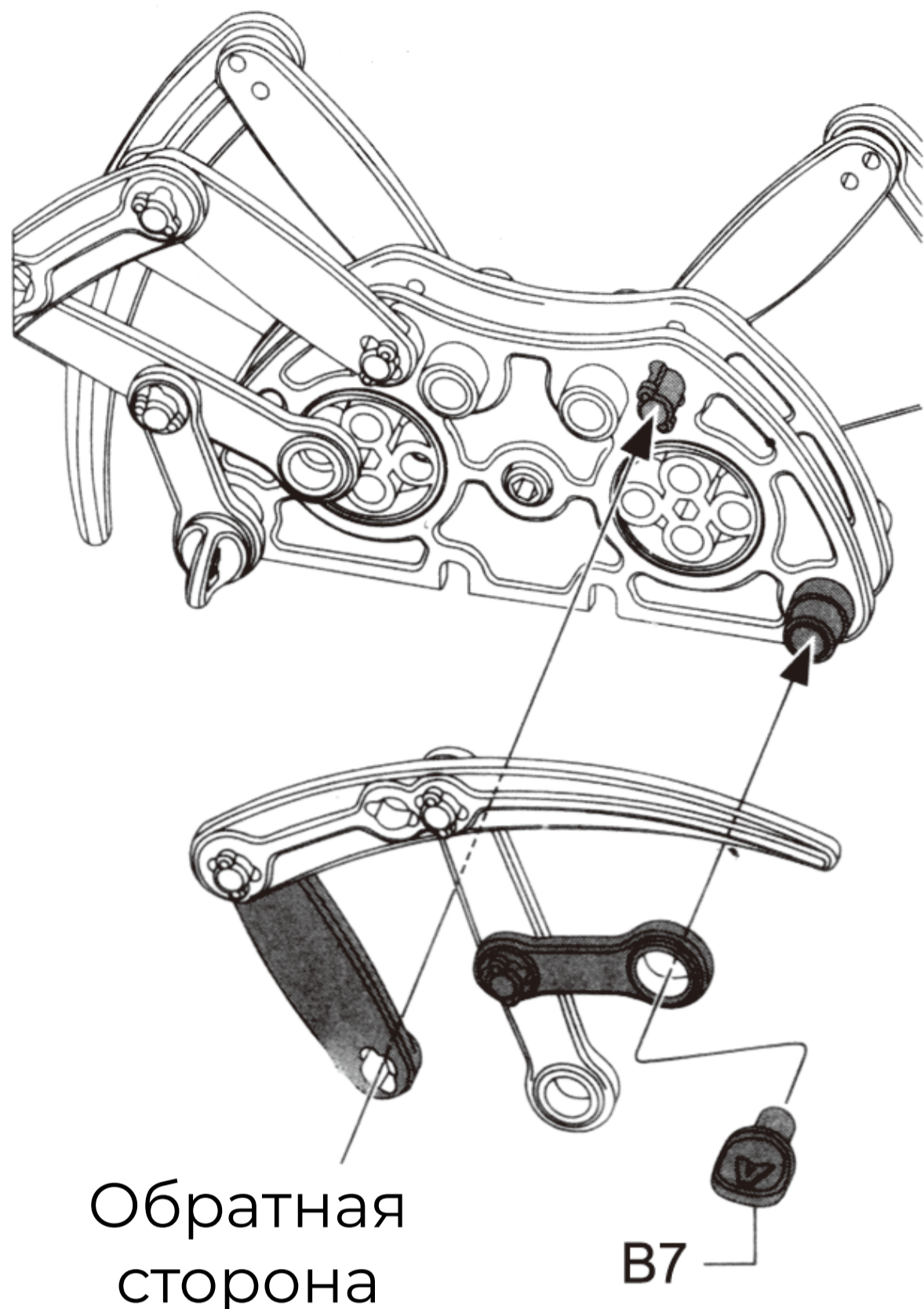

Шаг 12

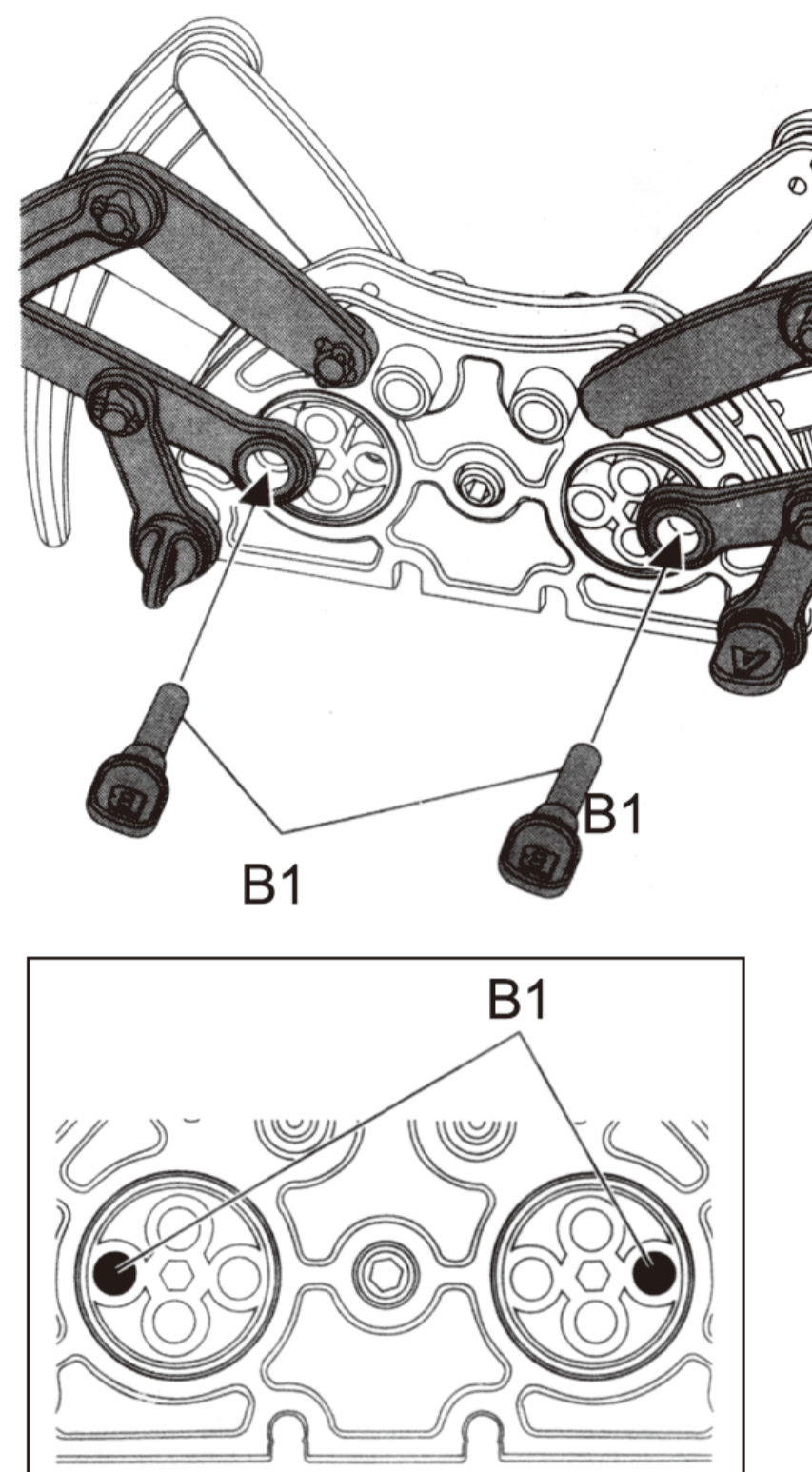

Шаг 13

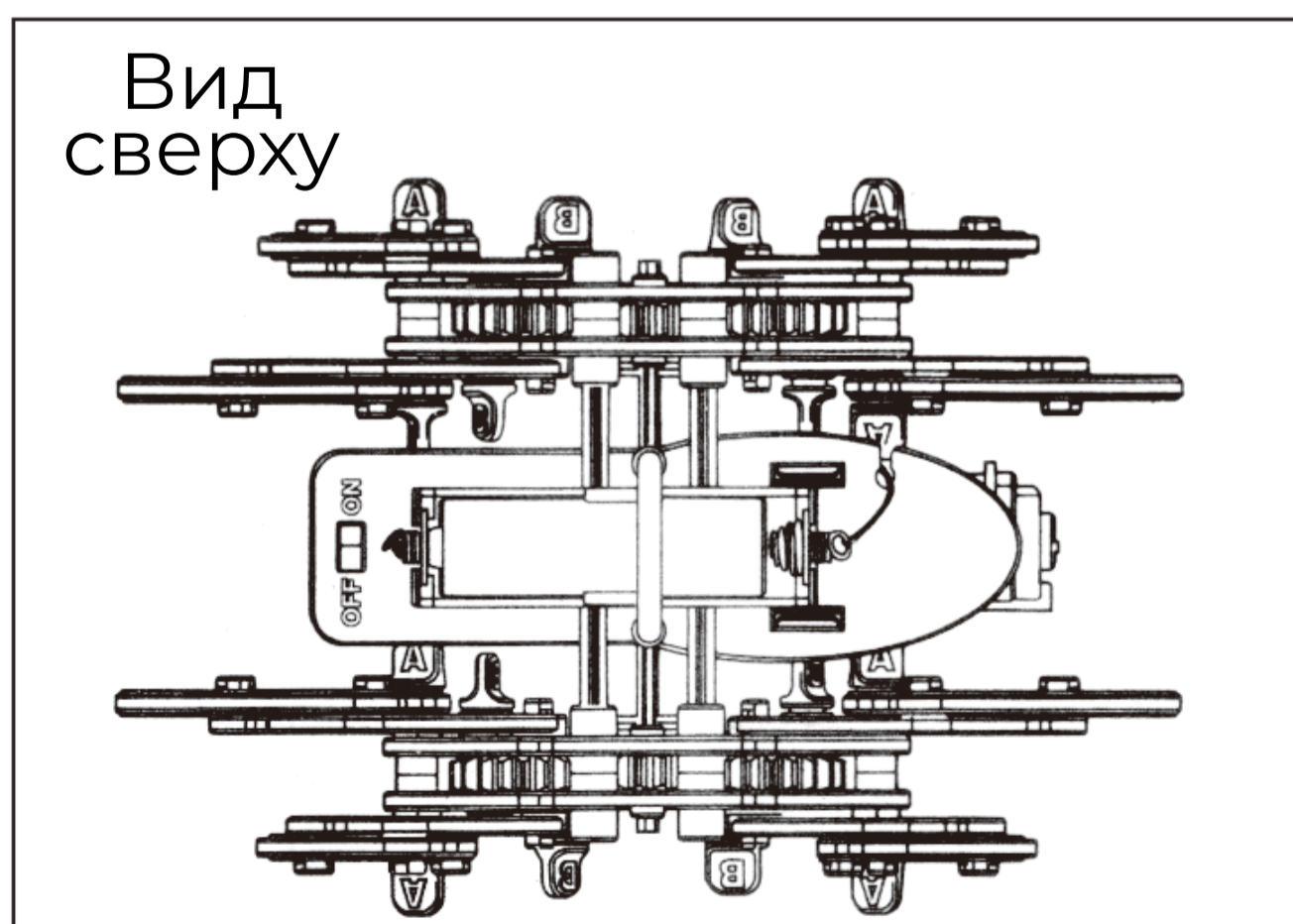
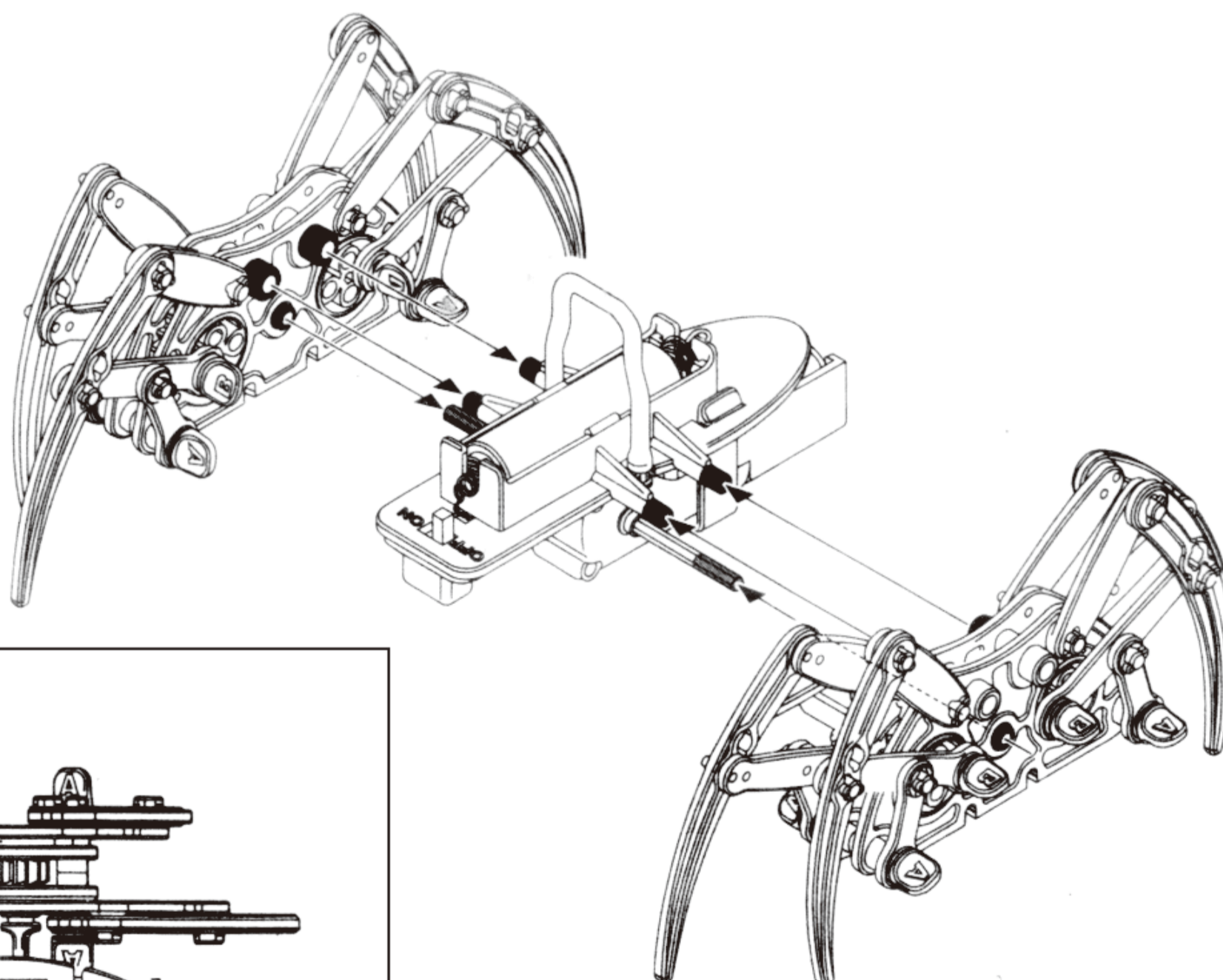

Левая и правая светодиодные сборки должны быть идентичными

Шаг 14

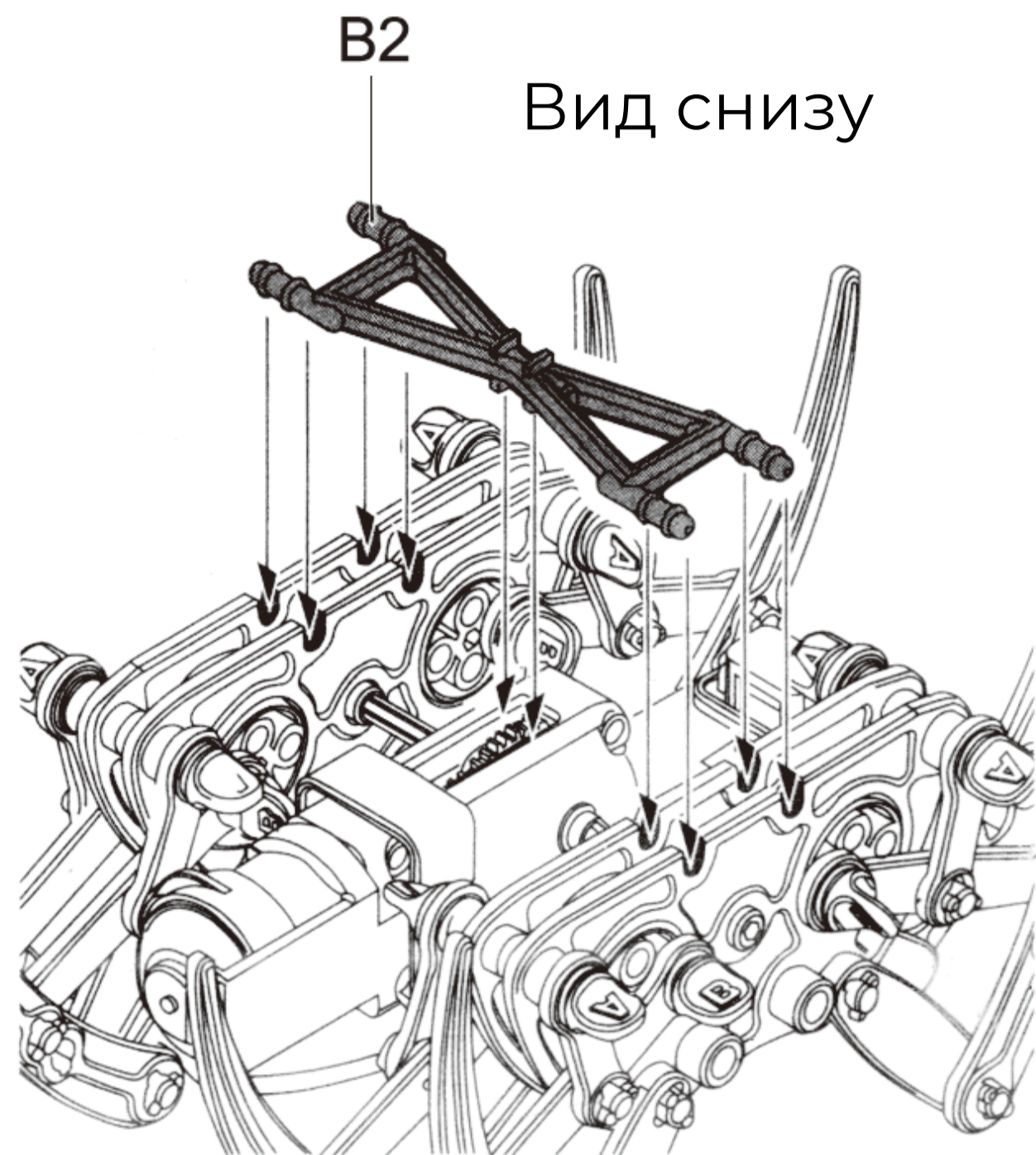

Как начать работу

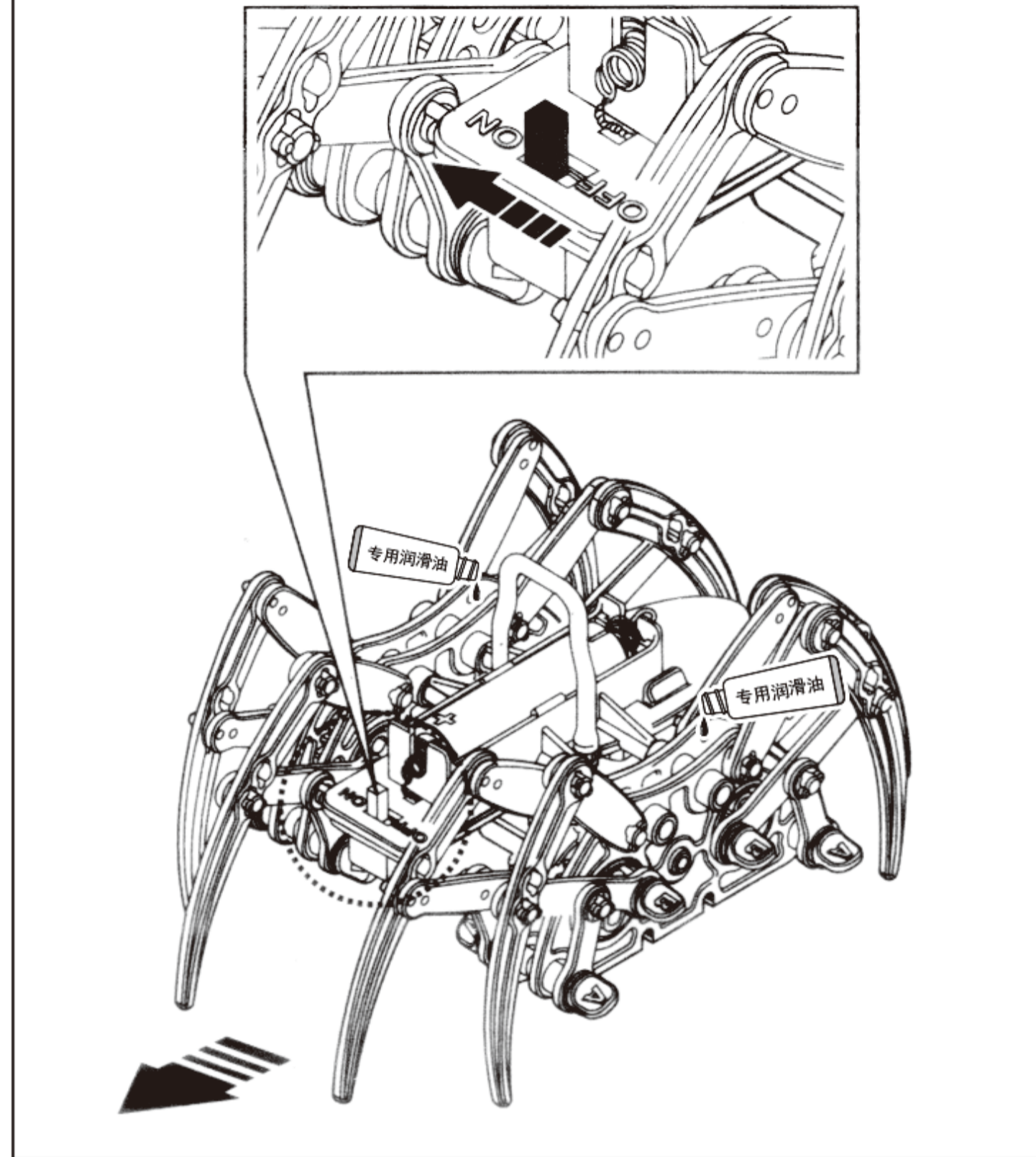

Переместите переключатель в положение «Вкл», как показано на рисунке, чтобы управлять ногами паука

Измените длину шага робота-паука, как показано на рисунке



